

アジャファスナー AJF 押出成形セメント板用足場インサート

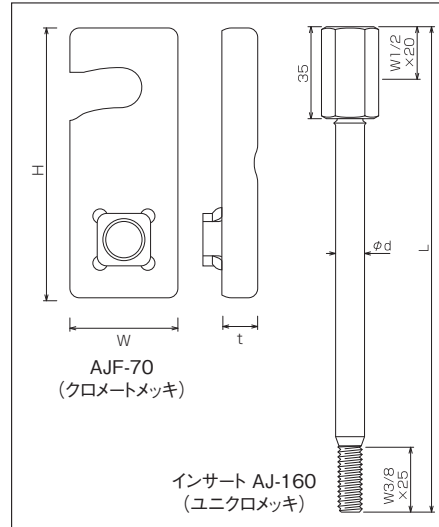

■寸法図



目地幅 15mm以上用
板厚 50mm~100mm用

許容引張 489kgf (4.79KN)
許容圧縮 450kgf (4.41KN)

■取付例

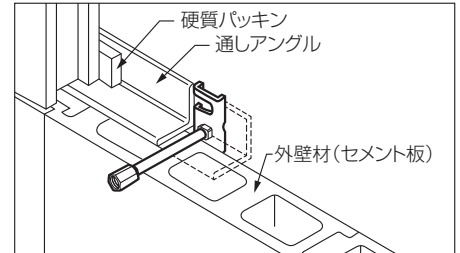

品番	ファスナー長・H	ファスナー幅・W	ファスナー厚・t	インサート部全長・L	インサート部軸径・d	梱包数
AJF-70	70	28	3.2	160	11	50

特徴

AJFファスナーの両側目印しボッチにより、溶接位置を分かりやすくしております。また、AJFファスナー溶接時にずれないように、通しアングル下部面と四角ナット上部面を密着させて仮固定出来る様になっております。

■取付手順

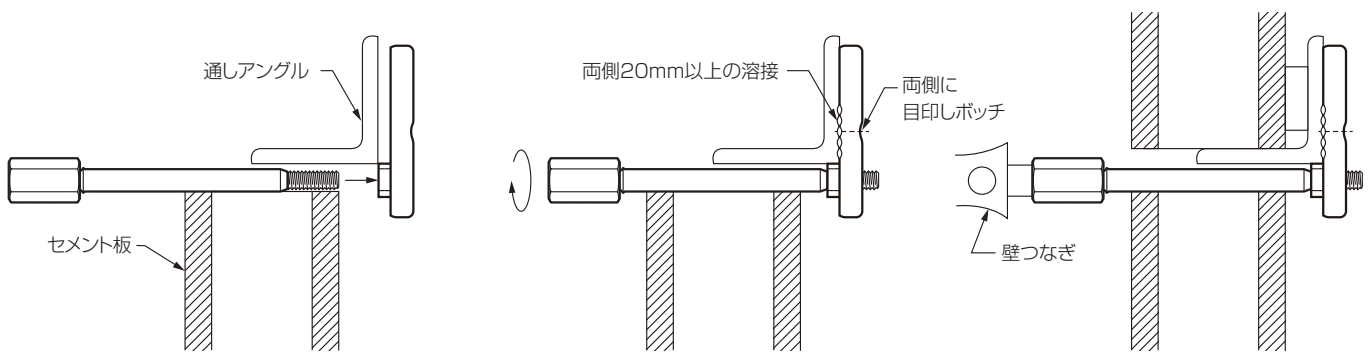

①押出成形セメント板 目地より AJ-160 ボルトを AJF-70 に向けて入れます。

(目地幅が小さい場合は、現場にて
押し成形セメント板を、調整加工
して下さい。)

②AJF-70 に AJ-160 をしっかり最後まで
締め込んで下さい。その後、通しア
ングル下側面に AJF-70 四角ナット上部面
を密着させて AJF-70 目印し両ボッチ部を
中心に上下 (20mm 以上) 両側しっ
かりと溶接して下さい。

③AJ-160 ボルトの奥最後まで、壁つなぎ
ボルトを締め込んで下さい。

※ 注意事項

- ・ AJF-70 通しアングルに対して両側20mm以上しっかりと溶接して下さい。
- ・ AJF-70の許容荷重を考慮の上、足場の検討を行って下さい。
- ・ 施工時のネジ締め込みは最後までしっかりと締め込んで下さい。

